

# Look ahead!

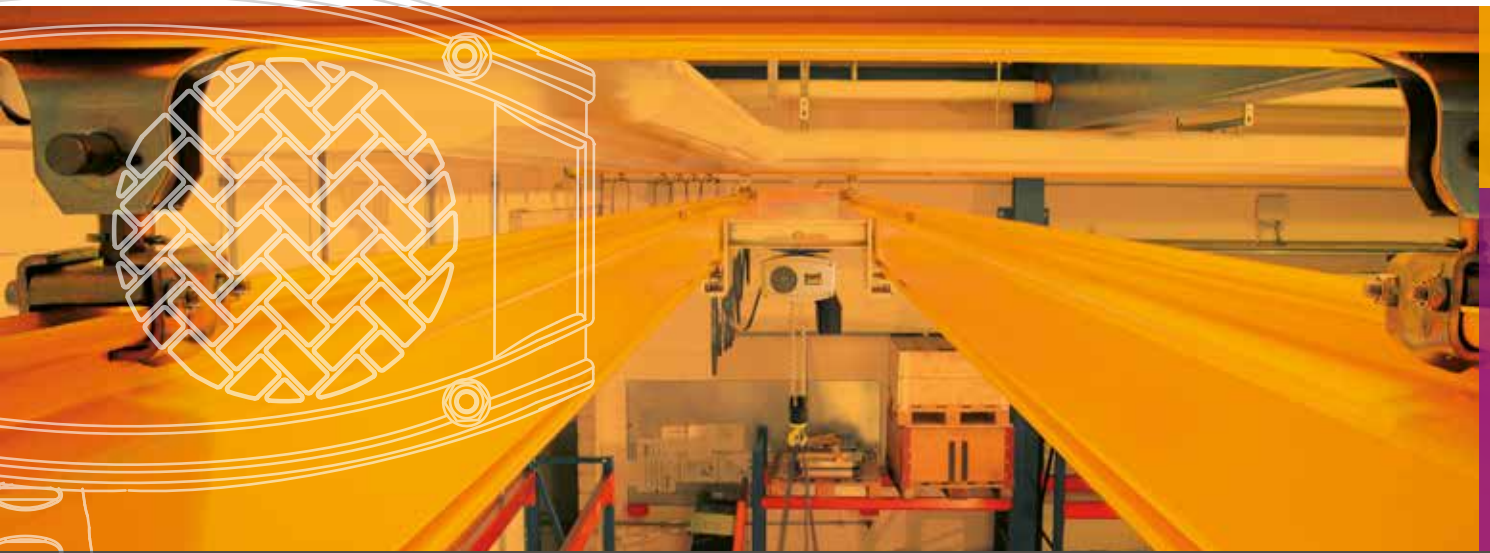

ITALIANO

Impianti di  
sollevamento leggeri

Paranchi a catena

# Look ahead!

04

12

22

Impianti di sollevamento leggeri  
LIGHTster  
ProfileMaster

Paranchi elettrici a catena  
CHAINster  
CHAINsterGT

Paranchi manuali a catena  
CRAFTster

03  
Look ahead!

## Sommario



03

SWF è uno dei principali operatori a livello mondiale nel campo delle gru a ponte ed attrezzature per il sollevamento. SWF risponde agli standard più elevati ed esigenti - quelli dei nostri clienti.

I nostri clienti sono costruttori di gru, rivenditori, distributori e manutentori di apparecchi di sollevamento, società di ingegneria, ecc. Essi utilizzano i paranchi e componenti SWF perché hanno performance migliori e offrono molti vantaggi rispetto alla media dei prodotti sul mercato. SWF ed i propri distributori autorizzati sono in grado di risolvere rapidamente e con successo qualsiasi problematica legata al sollevamento.

I partner SWF hanno conoscenza tecnica dei prodotti che distribuiscono e possono proporre la soluzione migliore e più competitiva.

In questo modo gli impianti sono costruiti con i componenti più appropriati per funzionare meglio e durare più a lungo, garantendo il migliore rendimento all'utilizzatore finale.

### **Nessuno può eguagliare le nostre proposte.**

SWF dispone di una delle gamme di componenti per il sollevamento più complete sul mercato. Oltre a questo ab-

biamo anche un pacchetto completo di servizi che include assistenza, software di configurazione sulle specifiche del cliente, tecnologia e formazione alla vendita, e tutta una serie di servizi specifici. Sappiamo che quando occorre offrire qualcosa di più di un prodotto per essere competitivi, SWF può essere di aiuto.

„Speciale" spesso significa soluzione speciale, sforzo speciale e quindi costi speciali. I componenti SWF sono stati progettati per essere i più flessibili ed economici possibile; questo ci permette di offrire una soluzione personalizzata utilizzando apparecchiature standard e quindi contenendone il costo. Utilizzando componenti standard di comprovata qualità sarà ridotto anche il numero di guasti, come pure i costi per usura, assistenza e manutenzione.

### **Lo sviluppo va in una direzione - verso l'alto.**

SWF è stata fondata nel 1921 in Germania e da allora è conosciuta per la fornitura prodotti di alta qualità. Oggi i prodotti di SWF sono usati in tutto il mondo dove sono richieste alte prestazioni e massima qualità. Prestazioni e qualità che le aziende di oggi hanno bisogno per avere successo ed essere credibili.





**CRAFTster**  
**Paranchi manuali**  
**a catena**



# CRAFTster

Paranco a catena per carichi fino a 20.000 kg



- **Ottimizzazione degli spazi**

Design compatto e ingombro dimensionale ottimale, maneggevole per il trasporto nel luogo di utilizzo

- **Flessibilità di utilizzo**

Ampio range di applicazioni, indipendente da alimentazioni elettriche, modelli per impieghi gravosi in opzione, disponibili per carichi pesanti e in versione antideflagrante

- **Massima sicurezza durante l'utilizzo**

Design industriale e progetto collaudato, elevata qualità dei componenti interni

- **Facile utilizzo**

Peso unitario contenuto, in opzione cuscinetti a rulli per noce di carico

**Vantaggio:** apparecchiature di sollevamento ad elevata affidabilità sempre pronte all'utilizzo

Ottimizzazione degli spazi, massima sicurezza durante l'uso per un'ampia gamma di applicazioni.



CRAFTster con carrello meccanico FKH ad ingombro ridotto fino a 20.000 kg



CRAFTster MHS con gancio di sospensione, senza limitatore di carico fino a 5.000 kg



CRAFTsterGT MHH con gancio di sospensione, con limitatore di carico fino a 20.000 kg



CRAFTster con carrello meccanico FKH, in versione antideflagrante fino a 20.000 kg



CRAFTster MHS con gancio di sospensione, antideflagrante fino a 20.000 kg



Alzatira manuale MLP fino a 3.000 kg



Pinza di sospensione BC fino a 5.000 kg



Carrello meccanico FNH fino a 20.000 kg



Carrello a spinta FND fino a 10.000 kg



Carrello a spinta FND, in versione antideflagrante fino a 500 kg

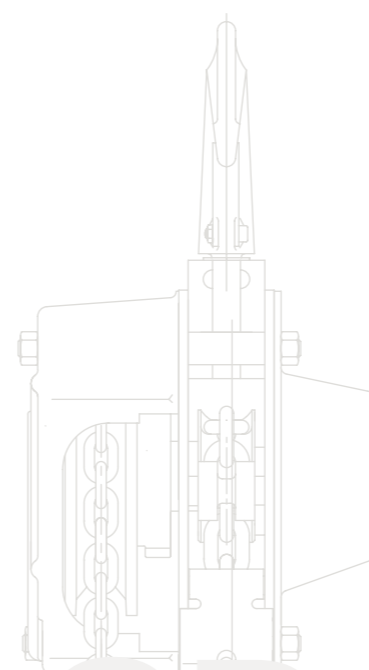

CRAFTster



# CRAFTster

MHS+MHH e FND/FNH

CRAFTster

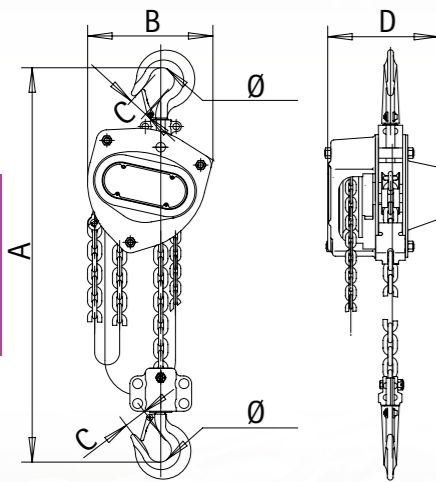

CRAFTster MHS (fino a 5 t) + MHH (fino a 20 t)

Portata kg	Dimensioni					Dimensio- ne catena mm	Max forza sulla catena di manovra kg	Peso kg
	A mm	B mm	C mm	D mm	Ø mm			
250	280	121	21	114	31	4x12	23.5	6.5
500	345	148	23	132	35	5x15	24	9.3
1000	376	172	27	151	40	6x18	25	12.2
1500	442	196	33	173	45	7.1x21	26.5	16.5
2000	470	210	35	175	50	8x24	33.5	19.5
3000	548	255	39	205	55	10x28	37.2	32
5000	688	280	45	189	65	9x27	36	41.3
7500	690	433	54	189	75	9x27	38	62
10000	765	433	54	189	75	9x97	38	78.5
12500	835	430	54	220	75	9x97	38	110
16000	900	718	71	200	95	9x97	38	135
20000	950	840	85	200	106	9x97	38	192

Soggetto a modifiche senza preavviso. Per ulteriori informazioni tecniche per cortesia fate riferimenti ai nostri manuali e documenti tecnici.

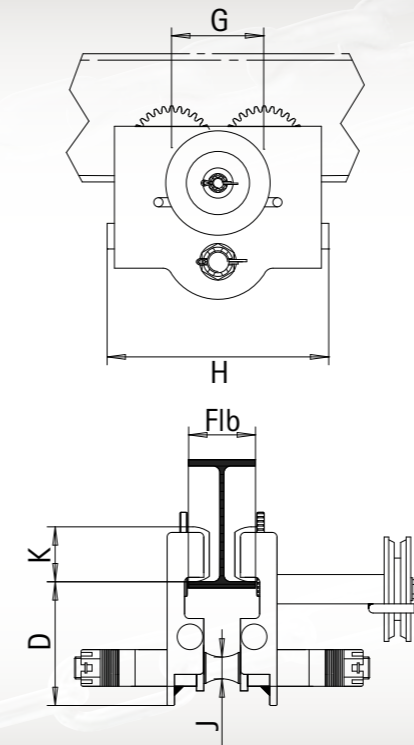

CRAFTster FND (fino a 10 t) + FNH (fino a 20 t)

Portata kg	Dimensioni						Peso kg
	Diametro della flangia, mm	D mm	G mm	H mm	J Ø mm	K Ø mm	
250	50-202	60	80	190	15	50	3.5
500	50-310	62	84	210	20	55	8-10
1000	65-310	81	101	242	24	60	12-16
2000	88-310	96	116	296	30	76	20-24
3000	100-310	140	144	346	28	96	38-44
5000	114-310	161	158	384	35	108	59-65
7500	124-310	176	185	439	43	130	100-107
10000	124-310	187	200	458	50	132	116-123
12500	124-310	187	200	466	50	134	121-130
16000	136-310	283	272	579	64	168	211-220
20000	136-310	278	272	579	68	175	216-228

Soggetto a modifiche senza preavviso. Per ulteriori informazioni tecniche per cortesia fate riferimenti ai nostri manuali e documenti tecnici.

## Dotazione di serie per il paranco manuale a catena MHS:

- Guidacatena lavorato a macchina ed ingranaggi silenziosi per un funzionamento più efficiente
- Catena di sollevamento in acciaio galvanizzato grado 80 per una elevata resistenza alla corrosione
- Costruzione robusta con corpo in acciaio e copertura della catena di manovra con carter
- Doppio freno a cricchetto con doppio disco frenante
- Catene di sollevamento e di manovra zincate, di produzione Europea
- Ganci a norma ISO dotati di dispositivo di sicurezza
- Verniciatura a polvere, spessore 70 micron

## Opzioni paranco manuale a catena MHS:

- Catena inox
- Gancio inox / bozzello in acciaio
- Esecuzione antideflagrante 

## Dotazione di serie paranco manuale a catena MHH:

- Come per MHS, più:
- Ciclo di verniciatura per ambiente Offshore, spessore 200 µm (C5)
- 1 cuscinetto extra per il supporto della noce di carico
- Con limitatore di carico a frizione

## Dotazione di serie del carrello FND/FNH:

- Facilmente regolabile per una ampia gamma di larghezze flangia fino a 310 mm
- Il movimento si ottiene spingendo il carrello (FND) o tirando la catena di manovra (FNH)
- Verniciatura a polvere, spessore 70 micron
- Ruote con bordo in acciaio lavorato singolarmente per dare uniformità e silenziosità al movimento
- Profilo ruote compatibile con tutti i tipi di travi ad I e ad H
- I cuscinetti a sfera delle ruote sono sigillati e non richiedono manutenzione
- Catena di manovra zincata
- Antiribaltamento e tamponi in gomma inclusi

## Opzioni carrello FND/FNH:

- Flange con larghezza maggiore di 310 mm disponibili a richiesta
- Portate maggiori a richiesta
- Esecuzione antideflagrante 



# CRAFTster

MHS+FKH, MLP e BC

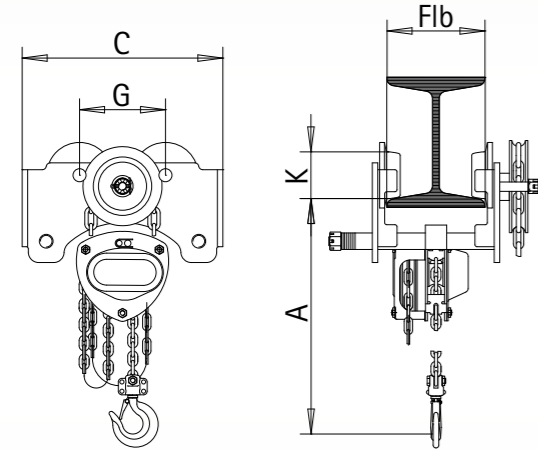

CRAFTster MHS+FKH

Portata kg	Dimensioni					Peso kg
	Larghezza della flangia FLb, mm	A mm	C mm	G mm	K Ø mm	
500	50-203	299	258	100	55	19-21
1000	64-305	331	292	125	68	37-39
1500	74-305	383	319	130	74	37-39
2000	88-305	410	358	135	80	50-52
3000	100-305	461	434	158	100	65-69
5000	114-305	655	448	170	108	91-96
7500	124-305	750	624	190	130	135-141
10000	124-305	755	636	200	134	153-159
12500	124-305	830	668	200	150	242-250
16000	136-305	930	791	272	166	278-286
20000	136-305	950	891	272	172	353-361

Soggetto a modifiche senza preavviso. Per ulteriori informazioni tecniche per cortesia fate riferimenti ai nostri manuali e documenti tecnici.

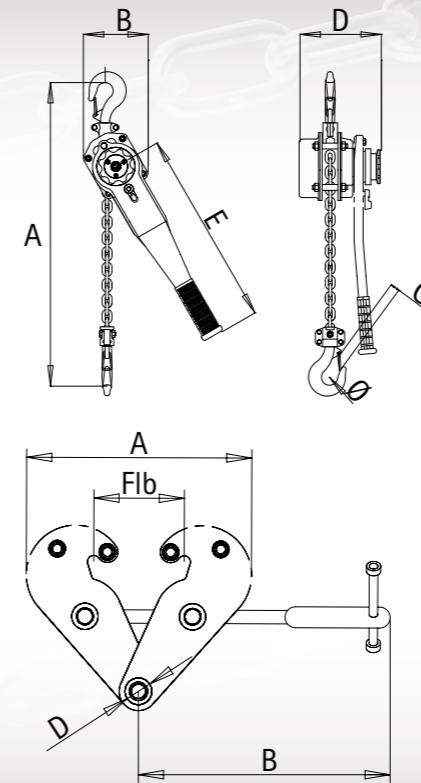

CRAFTster MLP

Portata kg	Dimensioni						Peso kg
	A mm	B mm	C mm	D mm	E mm	Ø mm	
250	245	70	20	92	168	31	2.1
750	310	128	26	149	307	37	6.2
1500	385	145	36	171	408	45	9.5
3000	460	203	44	204	418	55	20.2

CRAFTster BC

Portata kg	Dimensioni						Peso kg
	Larghezza flangia, mm	A max. mm	A min. mm	B mm	C Larghezza mm	D Ø mm	
1000	75-230	340	192	210	70	20	3.9
2000	75-230	340	192	210	78	20	5
3000	80-320	445	238	250	106	22	9.5
5000	90-310	455	248	250	114	28	11.3

Soggetto a modifiche senza preavviso. Per ulteriori informazioni tecniche per cortesia fate riferimenti ai nostri manuali e documenti tecnici..

## Dotazioni standard carrello ribassato FHK:

- Carrello ribassato per il collegamento rigido a un paranco manuale a catena MHS o MHH (non disponibile separatamente)
- Carrello guidato a catena
- Carrello regolabile a seconda della dimensione della trave fino a 305 mm di larghezza
- Verniciatura a polvere, spessore 70 µm
- Catena di manovra zincata
- Antiribaltamento e tamponi in gomma inclusi

## Opzioni per carrello ribassato FHK:

- Flange con larghezza superiore a 305 mm disponibili a richiesta
- Portate superiori a disponibili a richiesta
- Gancio inox e bozzello/catena di manovra e catena di sollevamento modificate per maggiori portate
- Esecuzione antideflagrante 

## Dotazione di serie per alzatira manuale MLP:

- Struttura in acciaio con finitura cromata
- Guscio rinforzato per proteggere il meccanismo
- Ideale per cantieri, manutenzione, assistenza ...
- Rotazione manuale a 360° e impugnatura in gomma
- Catena di sollevamento in acciaio galvanizzato grado 80 per una elevata resistenza alla corrosione
- Ganci ISO dotati di dispositivo di sicurezza
- Freno a doppio cricchetto completamente chiuso con due dischi frizione

## Dotazione di serie pinze di sospensione BC:

- Progettato per il montaggio su una vasta gamma di profili trave
- Perno di aggancio integrato con ingombro sottotrave ridotto
- Facile da installare e regolare a mano
- Blocco di sicurezza a vite
- Fornisce punto di sospensione temporaneo o permanente per paranchi con gancio di sospensione o per alza e tira
- Verniciatura a polvere, spessore 70 µm



# Paranchi elettrici a catena





# CHAINster

Paranchi elettrici a catena con portate fino a 5.000 kg



- **Ottimo sfruttamento dello spazio**  
Dimensioni compatte ed ottimale accosto gancio, carrelli ingombro ridotto
- **Massima sicurezza di funzionamento**  
Pulsante per arresto di emergenza, contattori di comando a 48 V, design industriale robusto
- **Utilizzo confortevole**  
Finecorsa di salita e discesa, ridotta rumorosità, movimentazione progressiva con motore di traslazione e inverter
- **Ridotti costi di manutenzione**  
Moduli elettrici standardizzati con connettori, facile accessibilità grazie alla costruzione modulare, rapido aggiustamento larghezza flangia del carrello, peso ridotto

**Vantaggio: efficienza ed economia di utilizzo con la migliore qualità**

- Con gancio di sospensione, carrello a spinta o elettrico
- Corpo del paranco interamente in alluminio o ghisa
- Fino a 2.500 kg solo a tiro diretto
- Noce di carico con ingranaggio intermedio e guida catena in metallo
- Affidabile circuito di comando
- Freno senza necessità di registrazione

Motore di sollevamento con protezione termica



## Dotazione standard:

- Gancio di sospensione, carrello a spinta o elettrico con inverter
- 2 velocità di sollevamento con rapporto fino a 6/1 in base al carico
- Fino a 2.500 kg solo per tiro singolo
- Noce di carico con ingranaggio intermedio e guida catena in metallo
- Limitatore di carico meccanico
- Finecorsa a 2 posizioni di salita e discesa
- Contattore di linea con alta affidabilità in bassa tensione a 48V
- Connessioni elettriche con sistema presa-spina per manutenzione semplice
- Protezione termica per motore di sollevamento
- Pulsantiera IP65 con arresto di emergenza e connettore
- Freno senza regolazione progettato per l'intera vita utile del paranco
- Raddrizzatore del freno separato
- Predisposizione elettrica per carrello motorizzato o ghisa
- Corpo del paranco completamente in alluminio
- Protezione IP55, classe di isolamento H
- Temperatura di esercizio tra -20 °C e +50 °C
- Verniciatura a polvere, 70 µm

## In opzione (in base alla dimensione):

- Finecorsa carrello
- Anello di sospensione al posto del gancio
- Catena di sollevamento inox
- Finecorsa a ingranaggi con doppia soglia
- Secondo freno di sollevamento
- Freno a rilascio manuale
- Copertura per la pioggia
- Radiocomando
- Versione antideflagrante
- Alimentazione speciale da 230V a 675V, 3 fasi
- Pulsantiera Handymaster per migliore efficienza
- Versione per l'industria alimentare
- Versione CraneKit



# CHAINster

Ottimo sfruttamento dello spazio  
 Utilizzo sicuro  
 Ridotti costi di installazione e di manutenzione



CHAINster

Guida catena in metallo

Contattori modulari installati su schede singole



Gancio di carico ergonomico protetto da guscio in gomma

Noce di carico con ingranaggio intermedio

Corpo del paranco in alluminio, guida catena in metallo

17

La noce di carico di alta qualità riduce l'usura della catena.

Il sofisticato guida catena CHAINster assicura una maggiore durata della catena di carico. Il guscio del guida catena è di metallo e può essere velocemente sostituito con poche semplici operazioni. La stessa praticità per la noce di carico. L'impronta aggiuntiva permette una migliore distribuzione delle forze sulla noce di carico. Il risultato: minore usura e maggiore sicurezza.

Progettazione elettrica affidabile ed al top.

Il sistema di comando di alta qualità ne garantisce l'affidabilità costante durante l'utilizzo. I contattori, il trasformatore e il raddrizzatore del freno installati su schede separate ottimizzano lo spazio all'interno del paranco. Tutti i collegamenti elettrici del CHAINster sono generalmente predisposti con connettori, questo permette una semplice e veloce manutenzione. I tempi di fermo e i costi sono ridotti.

Tipo	Numero di rinvii	Portata kg	A mm	B mm	C Gancio superiore mm	C Carrello a spinta mm	C Carrello elettrico mm
CA	1/1	63 - 320	365	247	376	437	388
CB	1/1	250 - 630	409	288	420	501	428
CC	1/1	500 - 1250	501	348	554	599	532
	2/1	1000 - 2500	501	348	661	761	646
CD	1/1	1250 - 1600	554	366	max. 617	max. 599	max. 599
	2/1	2000 - 3200			max. 661	max. 678	max. 678
CE	1/1	2000 - 3200	587	394	max. 611	569	569
	2/1	3200 - 5000			max. 783	783	783

Selezione del prodotto. Dimensioni massime. Dimensioni minime in base al 'frame size' possibile. Soggetto a modifiche senza preavviso. Per ulteriori informazioni tecniche per cortesia fate riferimenti ai nostri manuali e documenti tecnici.

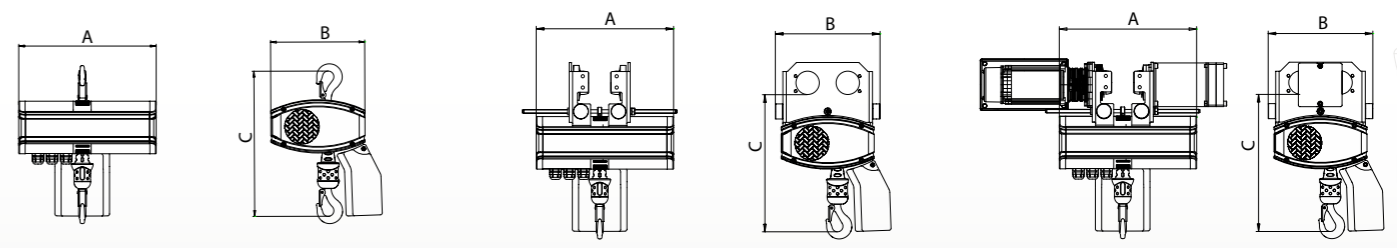

# CHAINster

Il CHAINster - Un amico per la vita!

Dimensioni e sospensioni



CHAINster CA



CHAINster CB



CHAINster CC (Rinvio singolo)



CHAINster CC (Rinvio doppio)



CHAINster CD



CHAINster CE



CHAINsterGT



Carrelli

# CHAIN



# CHAINsterGT

Paranchi elettrici a catena con inverter



- **Tecnologia con inverter integrato**  
L'inverter integrato e pre-programmato offre un' ampia gamma di funzioni e garantisce maggiore sicurezza di lavoro; nessuno sforzo è necessario per l'installazione (Plug & Play)
- **Utilizzo efficace e veloce**  
Ampio range di velocità con velocità massime a carico ridotto (ESR, es. velocità di sollevamento doppia con carico parziale < 30%) e velocità di sollevamento ridotte per un preciso posizionamento dei carichi maggiori
- **Sicurezza ed affidabilità grazie al sistema di monitoraggio intelligente del paranco**  
Monitoraggio elettronico della frizione, ricalcolo continuo del periodo di lavoro sicuro „SWP“ (registrazione dello spettro carico), protezione meccanica ed elettronica dei sovraccarichi, prevenzione da sobbalzi del carico (riduce l'impatto di shock improvvisi)

**Vantaggio: utilizzo efficiente ed ottimizzato con la massima qualità**

**Dotazioni standard:**

- Gancio di sospensione, carrello a spinta o elettrico con inverter
- Noce di carico brevettata con ingranaggio intermedio e guida catena in metallo
- Inverter sul sollevamento HoistMaster4 integrato
- Protezione termica per motore di sollevamento
- Pulsantiera IP 65 con arresto di emergenza, con connettore
- Durata del freno progettata per l'intera vita del paranco
- Raddrizzatore del freno separato
- Protezione IP55
- Intermittenza di utilizzo 40%, 240 avviamenti/ora (ISO M5)
- Temperatura di esercizio tra 10 °C e +40 °C
- Verniciatura a polvere, 70 µm

**Inverter sul sollevamento HoistMaster4 con caratteristiche standard:**

- ESR = velocità di sollevamento maggiore con carichi leggeri
- Limitatore di carico meccanico ed elettronico
- Finecorsa di sollevamento a 2 posizioni programmabili
- Protezione da sovraccarichi dinamici. Riduce gli effetti di improvvisi sbalzi del carico.
- Controllo della frizione. Supervisione delle variazioni di velocità.
- Controllo del freno. Assicura che il freno sia aperto quando il motore è attivato.
- Contatore SWP (periodo di lavoro sicuro)

Per portate fino a 2.500 kg

Velocità di sollevamento

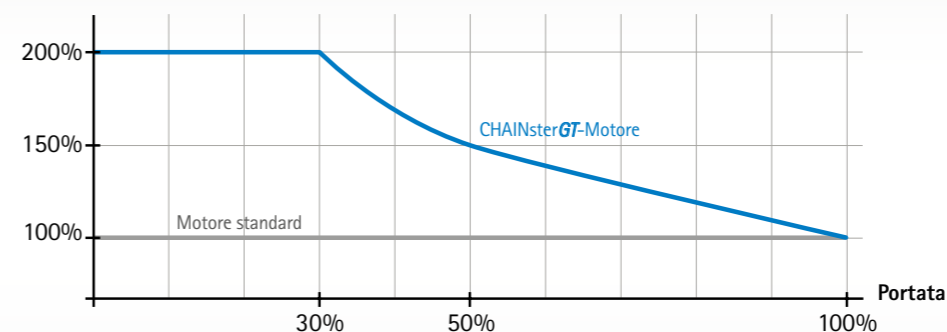

Velocità CHAINsterGT (illustrazione dimostrativa)

Inverter HoistMaster4

Tipo	Numero di rinvii	Portata kg	Velocità di sollevamento m/min	A mm	B mm	C Gancio superiore mm	C Carrello manuale mm	C Carrello elettrico mm
CB-GT	1/1	125	0,64-24 ESR* 32 < 80 kg	531	284	420	501	428
		250	0,64-16 ESR* 32 < 80 kg					
			0,64-16 ESR* 32 < 80 kg					
		320	0,64-12,5 ESR* 32 < 80 kg					
		630	0,32-8 ESR* 16 < 160 kg					
CC-GT	1/1	500	0,63-16 ESR* 32 < 160 kg	615	348	554	582	512
		630	0,63-12,5 ESR* 32 < 160 kg					
		800	0,31-9 ESR* 16 < 320 kg					
		1.000	0,31-8 ESR* 16 < 320 kg					
		1.250	0,31-6,5 ESR* 16 < 320 kg					
	2/1	1.600	0,16-4,5 ESR* 8 < 630 kg			661	761	646
		2.000	0,16-4 ESR* 8 < 630 kg					
		2.500	0,16-3,2 ESR* 8 < 630 kg					
			0,16-3,2 ESR* 8 < 630 kg					

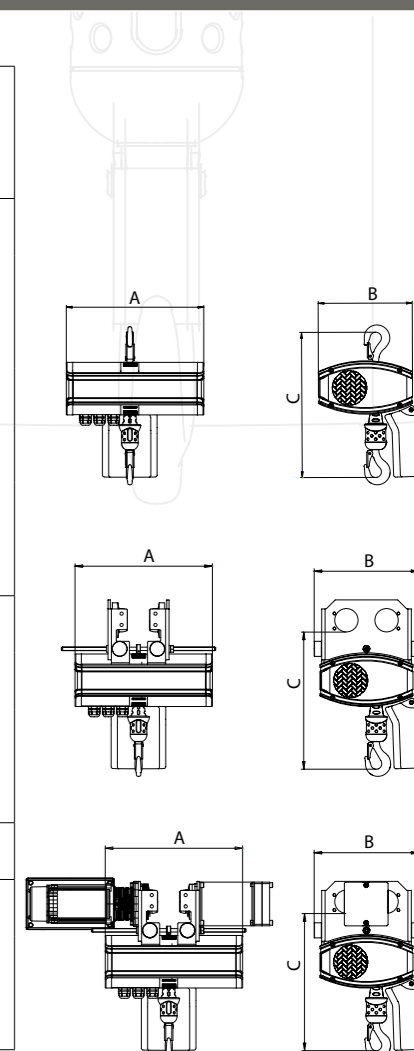

\* ESR = velocità di sollevamento maggiore con carichi leggeri

Per ulteriori informazioni tecniche per cortesia fate riferimenti ai nostri manuali e documenti tecnici.

# LIGHTster e ProfileMaster Impianti sospesi leggeri





# LIGHTster

Per carichi fino a 2.000 kg

LIGHTster



- **Basso peso proprio**  
Possono essere usati in applicazioni che richiedono movimentazioni di pesi a basso carico statico; ergonomico, assemblaggio veloce; necessita di pochi punti di fissaggio sicuro
- **Alta qualità**  
Materiale non corrosivo, ridotta rumorosità grazie alle ruote in nylon specifiche, durata prolungata con bassi costi di manutenzione
- **Applicazione precisa**  
Vibrazioni contenute anche a pieno carico; elevata scorrevolezza e facile manovrabilità anche senza motorizzazione

**Vantaggi: sistema di movimentazione ad alte prestazioni con elevata capacità di carico e bassi costi di gestione**

La soluzione semplice per sistemi complessi.

Con quattro profili diversi, LIGHTster offre soluzioni per molteplici applicazioni coprendo quasi tutte le esigenze. LIGHTster consente una grande varietà di soluzioni monotrave e bitrave sia con ingombro normale che ridotto in altezza. I sistemi possono funzionare sia manualmente a spinta che motorizzati. Le robuste ruote in nylon scorrono lungo le guide galvanizzate facilmente e con il minimo rumore durante il funzionamento.

Gli impianti sospesi in alluminio hanno elevata scorrevolezza e basso costo di esercizio.





# LIGHTster

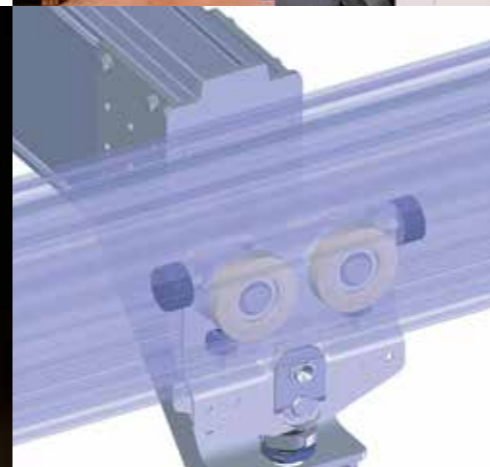

Carrello per testata di scorrimento compatto

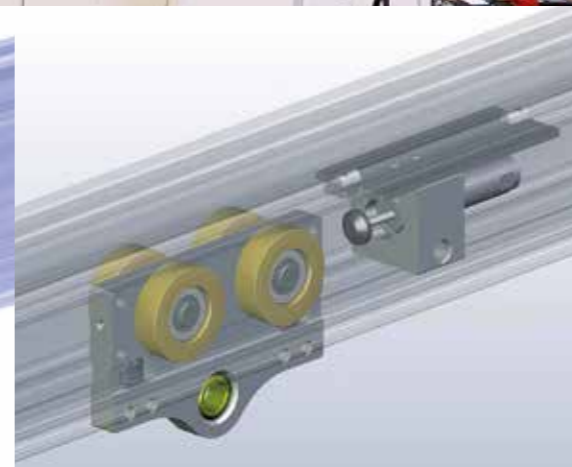

Carrello del paranco e respingente idraulico regolabile



Set di connessione profili

Semplice connessione dei profili, elevata portata e ridotto fabbisogno di sospensioni per assemblare l'impianto sul posto in economia e con efficienza. I componenti vengono forniti premontati e risulterà facile comprenderne funzione e utilizzo. LIGHTster ottimizza il tuo tempo e le specifiche esigenze di installazione.

Il peso ridotto della gru in alluminio leggero ha un effetto benefico sulla capacità di carico della struttura e permette un assemblaggio più semplice, facile per la squadra di installatori. Inoltre impressiona la precisione con cui il LIGHTster muove i carichi. In combinazione con i paranchi elettrici a catena CHAINsterGT con inverter sul sollevamento, le movimentazioni più difficili possono essere eseguite con delicatezza e precisione. L'utilizzo della velocità di sollevamento variabile tramite inverter garantisce infatti da un lato un ridotto consumo del freno del paranco e dall'altro contenute oscillazioni del carico da movimentare.

## LIGHTster rende la soluzione semplice:

- Facile installazione grazie ad un sistema di connessione semplice con peso proprio basso capace di sopportare carichi elevati
- Sistema per gru leggero flessibile e personalizzabile
- Preciso sollevamento e posizionamento dei carichi, manuale oppure tramite inverter
- Ampia gamma di profili disponibili
- Ampia gamma di esecuzioni a disposizione
- Adatto per impianti con scartamenti elevati
- Soluzioni compatte per ambienti ad altezza ridotta
- Sono fornibili soluzioni personalizzate su misura
- Elevati standard di qualità e minime tolleranze di produzione
- Basso livello di rumorosità
- Diverse opzioni di installazione con numerosi tipi di sospensioni
- Facile da modificare e/o estendere
- Durata prolungata con bassi costi di manutenzione
- Disponibilità a prezzi competitivi e con bassi costi di gestione

# LIGHT



# ProfileMaster

Per portate fino a 2.000 kg



- **Possibili numerose configurazioni**  
Ampia varietà di profili, scambi, curve, tavole rotanti e molto altro. Possibilità di grandi scartamenti
- **Tempi di assemblaggio brevi**  
Componenti accuratamente progettati, preassemblati e precablati, sospensioni e giunzioni ottimizzate
- **Bassi costi di manutenzione**  
Necessità di manutenzione minima, paranchi robusti e di lunga durata

**Vantaggi: flessibilità e prestazioni ottimizzate attraverso la progettazione modulare**

**La soluzione semplice a molti problemi complessi.**

Spesso le soluzioni semplici sono le più efficaci. ProfileMaster è un kit completo modulare progettato per risolvere le più complesse richieste di logistica. Il sistema di carriponte in canalina è particolarmente apprezzato nelle società in cui è fondamentale il trasferimento veloce e coordinato dei materiali. Questi prodotti si possono trovare spesso in manifatture oppure in magazzini di ricambi. Con ProfileMaster avete la possibilità di progettare il vostro personale sistema di sollevamento e movimentazione combinando i nostri componenti pre-assemblati di alta qualità, che forniscono soluzioni per ogni esigenza. I nostri kit comprendono tavole rotanti, scambi, attacchi scorrevoli ed oscillanti ed un'ampia gamma di altri componenti. ProfileMaster è disponibile in versione monotrave oppure bitrave, con carrelli e gruppi motori manuali oppure elettrici.

Sistema di sollevamento leggero per la migliore flessibilità.

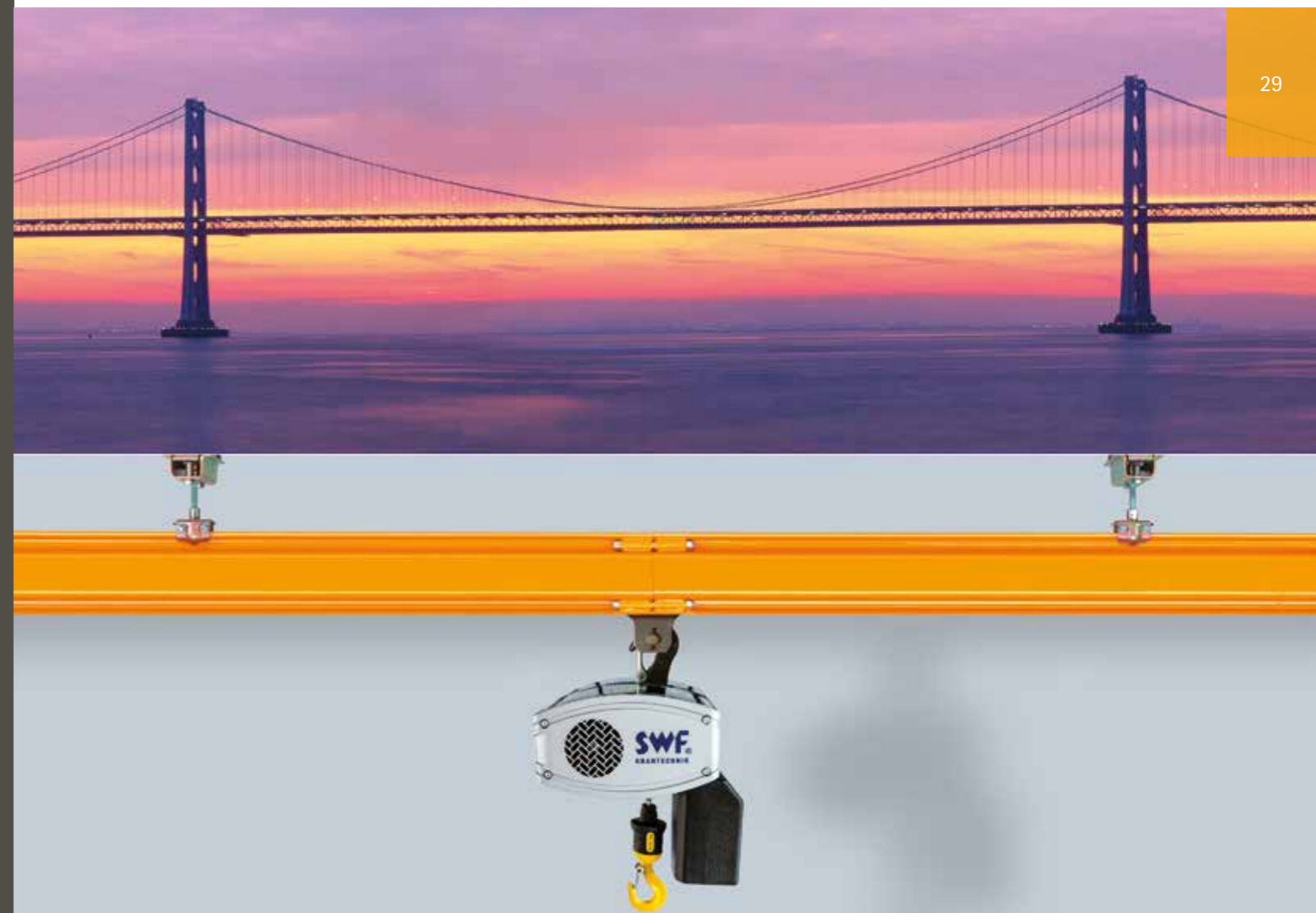

ProfileMaster è disponibile in tre differenti tipologie di canalina, per adattarsi a differenti portate e distanze tra i punti di sospensione. Le sezioni lavorate a freddo sono estremamente rigide. La sagoma chiusa protegge l'interno da polvere e sporco. Sia il ponte che il carrello scorrono senza il minimo rumore.

# ProfileMaster





# ProfileMaster

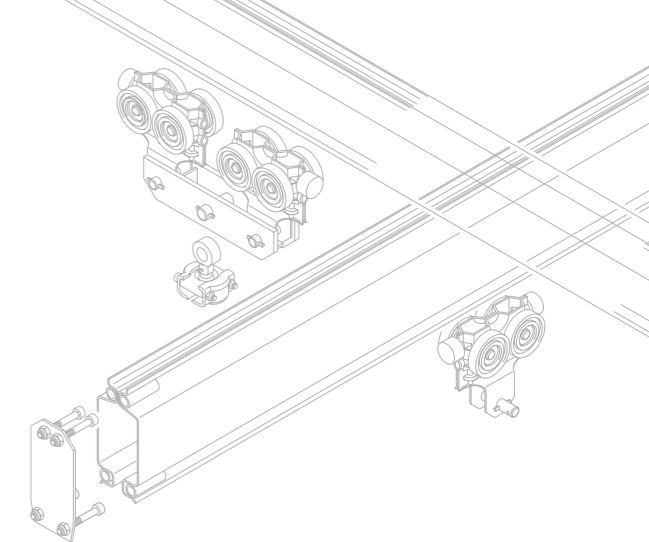

ProfileMaster

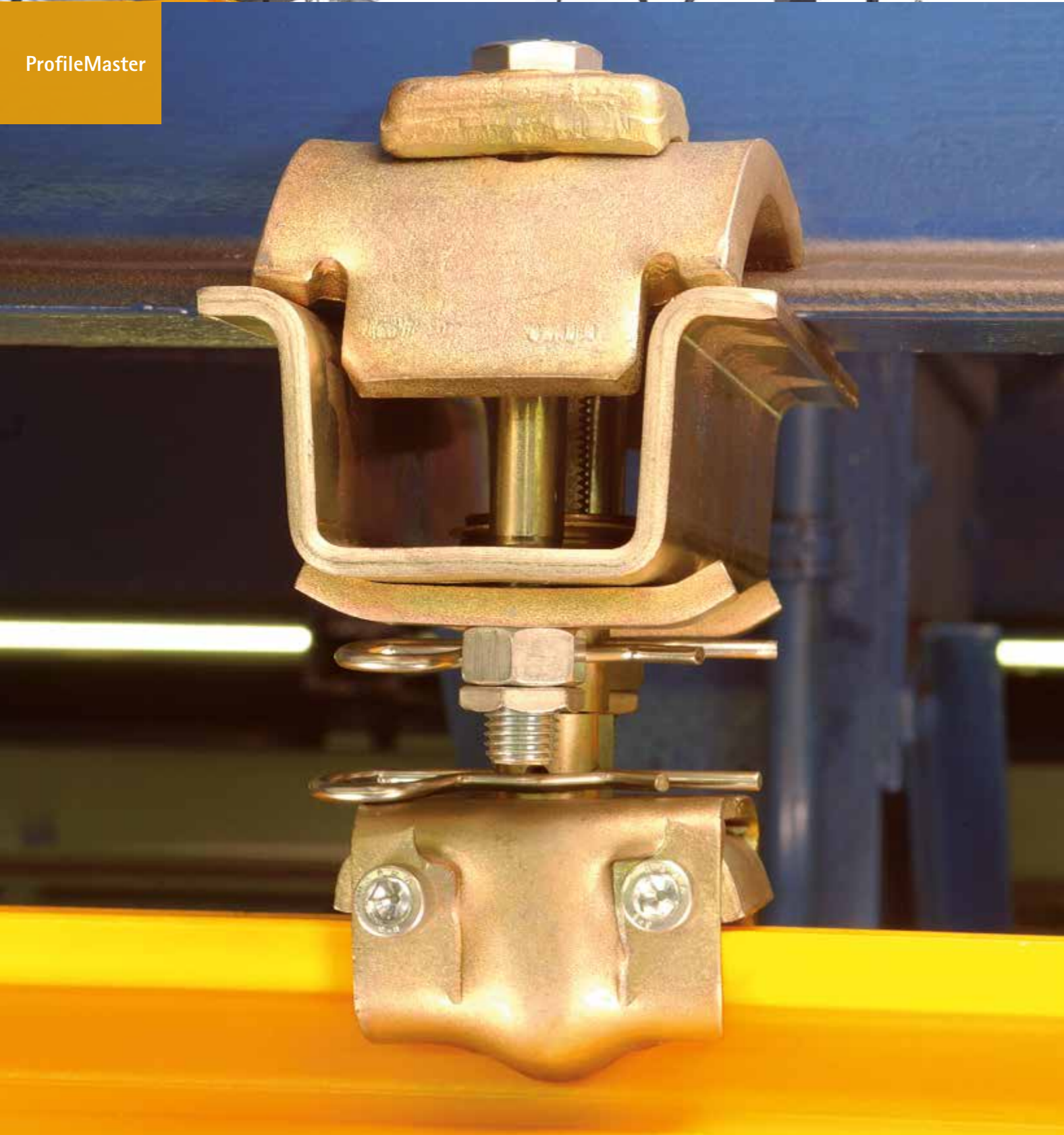

31

## ProfileMaster vi offre sempre la soluzione ottimale:

- Sistemi modulari per carriponte leggeri flessibili e personalizzabili
- Installazione semplice grazie ad un facile sistema di connessioni
- Scorrevole ed agevole posizionamento e sollevamento del carico, sia manualmente che con controllo elettrico variabile
- Ampia gamma di profili disponibili
- Possibilità di scartamenti elevati
- Disponibile per diverse altezze ed ingombri
- Disponibilità di monorotaie con curve, scambi e tavole di rotazione, come pure soluzioni monotrave e bitrave
- Disponibilità anche di soluzioni speciali per soddisfare le vostre particolari esigenze
- I più elevati standard qualitativi e le più basse tolleranze di produzione
- Ridottissimo livello di rumorosità
- Differenti possibilità di installazione con vari sistemi di fissaggio
- Facile da modificare e/o ampliare
- Elevata durata combinata con bassi costi di manutenzione
- Proposto ad un prezzo competitivo e con bassi costi di esercizio





# Look ahead!



ITALIANO

SWF Krantechnik GmbH

P.O. Box 310410  
D-68264 Mannheim



info@swfitalia.it  
www.swfitalia.it